

# SEWELLIA

## Tray Sealer

TERMOSIGILLATRICE  
TRAY SEALER

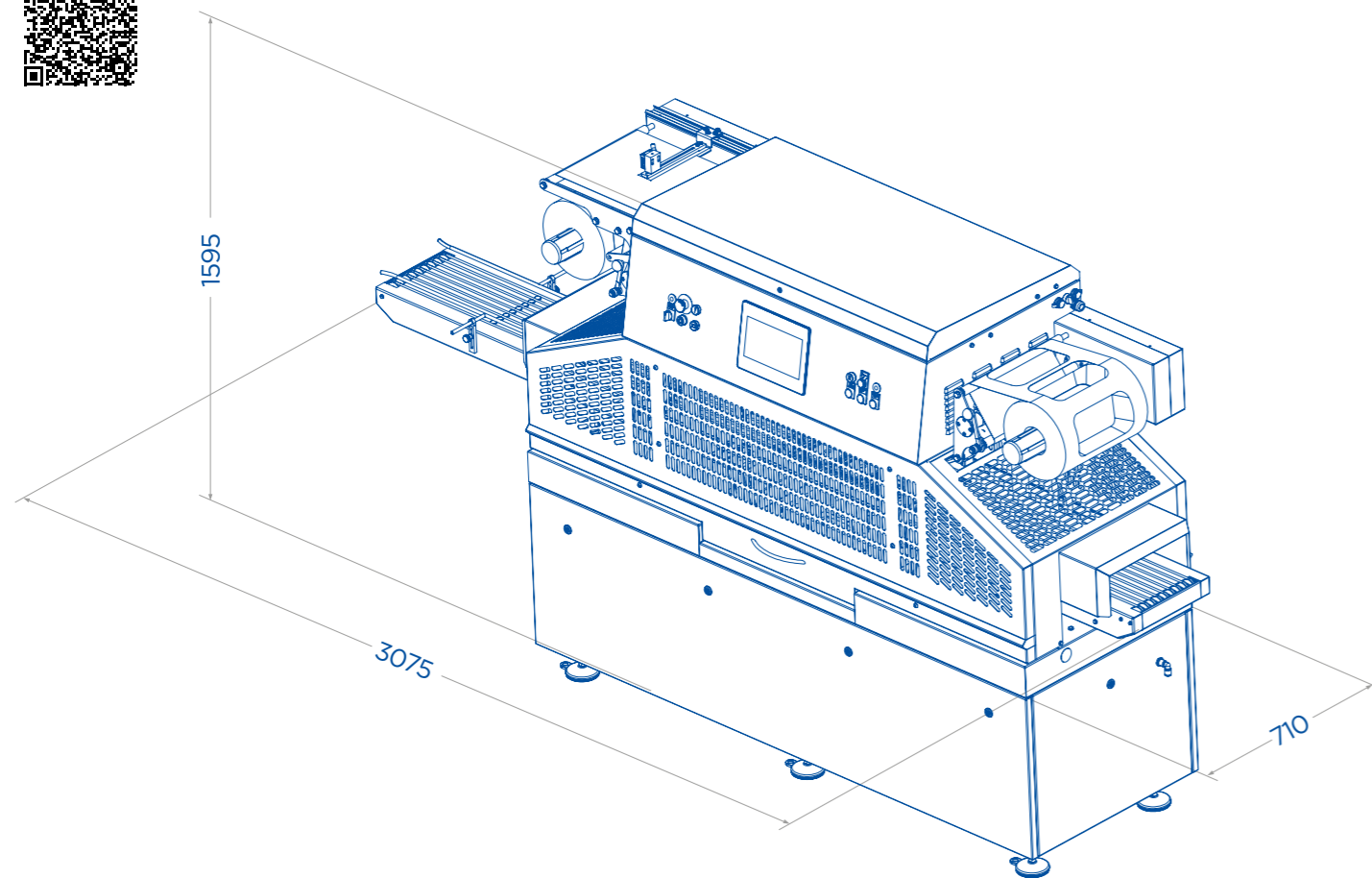

### Caratteristiche Tecniche - Technical Specifications - Caractéristiques Techniques - Technische Daten

Velocità (cicli al minuto) - Speed (cycles per minute) - Vitesse (cycles par minute) - Geschwindigkeit (Takte/Minute)	max 20*
Larghezza bobina film (mm) - Film width - Largeur de la bande du film - Folienbreite	max 390
Formato massimo (mm) - Max format - Format maximal - Maximales Format	460 x 270
Altezza prodotto (mm) - Product high - Hauteur du produit - Produkthöhe	min 15 - max 120
Assorbimento elettrico (KW) - Electrical consumption - Puissance électrique - Verbrauch	4,5
Consumo aria compressa (NL/min) - Compressed air consumption - Consommation d'air comprimé - Druckluftverbrauch	15

\* in atmosfera ambiente / in ambient atmosphere / en atmosphère ambiante / in Umgebungsatmosphäre

GNA srl si riserva il diritto di modificare i suoi prodotti ed i relativi dati tecnici senza obbligo di preavviso (nell'interesse dello sviluppo tecnico delle proprie macchine).  
GNA srl reserves the right to modify its products and the technical characteristics without prior notice (in the pursuit of the technical development of its machines).



GNA s.r.l. Via Progresso, 15 - z.i. Ponte Rizzoli - 40064 Ozzano dell'Emilia (BO) • Tel. +39 051 799226 • Fax +39 051 796962  
info@gnasrl.com • www.gnasrl.com • f X YouTube in

# SEWELLIA

## Tray Sealer

TERMOSIGILLATRICE  
TRAY SEALER



# SEWELLIA

## Tray Sealer



### IT Macchina Termosigillatrice

Se cercate un'operatività semplice ed efficiente, la termosigillatrice di GNA è la risposta alle vostre esigenze. Estremamente compatta e con possibilità di carico anche manuale, questa macchina consente alte velocità ed è accessibile da entrambi i lati; realizzata in acciaio inox è facilmente sanificabile. Questa macchina dispone di dispositivi di protezione avanzati per garantirne la massima sicurezza. Precisa, versatile e flessibile la tray sealer si adatta a molteplici prodotti e formati, in ambito alimentare, convenience food, ortofrutta e quarta gamma. Il pannello integrato da 10" assicura l'interfaccia utente semplice e intuitiva per un utilizzo facile e

immediato; led d'illuminazione sull'area di lavoro consentono un'ottima visibilità dell'area stessa. Il cambio rapido del formato no-tool con apposito carrello, la teleassistenza integrata per una connettività intelligente, la possibilità di personalizzazione oltre al sistema di confezionamento con sola saldatura, ne confermano la grande versatilità ed efficienza. Sigillatura con salita stampo completamente meccanica, saldatura e taglio pneumatici la rendono ancora più efficiente. La macchina è dotata di motori bushless per controllare la trasmissione dello svolgitoro, del nastro d'ingresso e di quello d'uscita, entrambi con cinghio.

### UK Tray Sealer

If you are looking for simple and efficient operation, GNA's tray sealer is the answer to your needs. Extremely compact and with the option of manual loading, this machine allows high speed and is accessible from both sides; made of stainless steel it can be easily sanitised. This machine features advanced protection devices to ensure maximum safety. Precise, versatile and flexible, the tray sealer is suitable for a variety of products and formats in the food, convenience food, fruit and vegetable and fresh-cut sectors. The integrated 10" panel ensures a simple and intuitive user interface for easy and

immediate use; LED lighting on the work area allows excellent visibility of the area itself. The rapid changeover of the no-tool format with a special truck, the integrated remote assistance for intelligent connectivity, the possibility of customisation as well as the sealing-only packaging system, confirm its great versatility and efficiency. Fully mechanical mould-rise-sealing, pneumatic welding and cutting make it even more efficient. The machine is equipped with bushless motors to control the drive of the unwinder, infeed and outfeed conveyors, both with round belts.

### FR Operculeuse

Si vous recherchez un fonctionnement simple et efficace, l'operculeuse de GNA est la réponse à vos besoins. Extrêmement compacte et avec la possibilité d'un chargement manuel, cette machine permet des vitesses élevées et est accessible des deux côtés; fabriquée en acier inoxydable, elle est facilement désinfectable. Cette machine est dotée de dispositifs de protection avancés qui garantissent une sécurité maximale. Précise, polyvalente et flexible, l'operculeuse convient à une grande variété de produits et de formats, dans les secteurs de l'alimentation, des plats cuisinés, des fruits et légumes et de la quatrième gamme. L'écran 10" intégré assure une interface utilisateur simple et intuitive

pour une utilisation facile et immédiate; l'éclairage LED de la zone de travail permet une excellente visibilité de la zone elle-même. Le changement rapide du format sans outil avec un chariot spécial, la téléassistance intégrée pour une connectivité intelligente, la possibilité de personnalisation ainsi que le système d'emballage avec scellage uniquement, confirment sa grande polyvalence et son efficacité. Le scellage entièrement mécanique de la montée du moule, le soudure et la découpe pneumatiques la rendent encore plus efficace. La machine est équipée de servomoteurs pour contrôler l'entraînement du dérouleur, du convoyeur d'entrée et du convoyeur de sortie, tous deux à courroies rondes.

### DE Tray Sealer

Wenn Sie auf der Suche nach einem einfachen und effizienten Betrieb sind, ist die GNA-Traysealer die Antwort auf Ihre Bedürfnisse. Diese äußerst kompakte Maschine mit der Möglichkeit der manuellen Beschickung ermöglicht hohe Geschwindigkeit und ist von beiden Seiten zugänglich; sie besteht aus rostfreiem Stahl und ist leicht zu desinfizieren. Diese Maschine ist mit fortschrittlichen Schutzvorrichtungen ausgestattet, um maximale Sicherheit zu gewährleisten. Präzise, vielseitig und flexibel, eignet sich die Traysealer für eine Vielzahl von Produkten und Formaten in den Bereichen Lebensmittel, Convenience Food, Obst und Gemüse und Frisch-geschnitten. Der integrierte 10"-Touchscreen gewährleistet eine einfache und

intuitive Benutzeroberfläche für eine leichte und sofortige Nutzung; die LED-Beleuchtung des Arbeitsbereichs ermöglicht eine hervorragende Sicht auf den Bereich selbst. Der schnelle, werkzeuglose Formatwechsel mit einem speziellen Wagen, die integrierte Fernunterstützung für intelligente Konnektivität, die Möglichkeit der kundenspezifischen Anpassung sowie das reine Versiegelungssystem bestätigen seine große Vielseitigkeit und Effizienz. Vollmechanische Formaufstiegsversiegelung, pneumatische Schweißung und Schneiden machen sie noch effizienter. Die Maschine ist mit bürstenlosen Motoren ausgestattet, die den Antrieb des Abwicklers und der Ein- und Auslaufbänder, beide mit Rundriemen, steuern.

### SETTORI DI APPLICAZIONE • AREAS OF APPLICATION

