

La Serie Branding by Banding

- › Augmentez l'attractivité de présentation
- › Réduisez vos coûts
- › Soyez écologiques

La série Branding by Banding est un coup de pouce à votre communication commerciale. Un système avancé de positionnement qui vous offre un étiquetage de haute qualité. Le résultat : des étiquettes (bandes) qui se remarquent et qui attirent le regard puis la main de l'acheteur. La bande sert également de support de communication, elle est économique et plus écologique que le système d'étiquetage traditionnel. Les bandes sont dessinées et produites en concertation avec votre département commercial.



Branding by Banding fournit des informations sur le produit sous un angle de 360 degrés

La série Branding by Banding étiquette...

- › Avec **précision, rapidement, et de manière fiable**, grâce à un système d'introduction de bande dans l'arche breveté
- › Avec **allure**, c'est une plus valeur pour votre produit
- › Avec **la possibilité d'imprimer simultanément** des code-barres
- › **De façon écologique et économique**, grâce à l'utilisation de papier et de film très fin
- › Avec **une soudure robuste sans aucun dommage du produit**
- › **Propre, inodore, incolore, et sans fumée**, grâce au système 'Ultra Clean Seal'
- › **Faible en énergie** et des frais d'entretien réduits



Une mise sous bande 100% exacte

La série Branding by Banding signifie précision maximum et fiabilité. Cela est dû à un système unique et breveté d'introduction de bande dans l'arche. Il garantit un transport très rapide du papier ou film dans l'arche, sans compromettre la précision du travail.

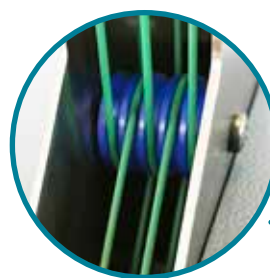

Poulies en plastique de qualité alimentaire

Les possibilités de la série Branding by Banding

- › **Étiquetage précis** de votre produit
- › Sélecteur pour déclenchement **automatique ou commande manuelle / pédale**
- › Réglages par **écran du toucher**
- › **Options diverses**, comme imprimante et presses
- › Largeurs des bandes: **28, 40, 48, 60, 75, 100 ou 125 mm**
- › **Contrôlable des deux côtés**
- › Équipé de **plaques de guidage**
- › **Roulettes freinées**
- › **Réglage simple et précis** de la tension de la bande
- › Disponible en **version inox**
- › Disponible en **versions entièrement automatiques**

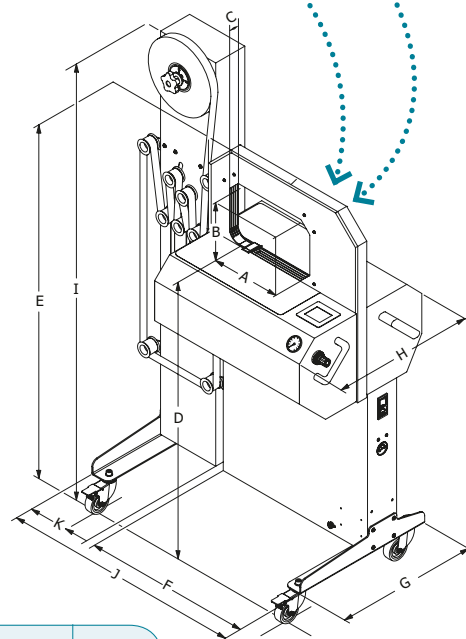

TYPE DE MACHINE	A Largeur max. du produit	B Hauteur max. du produit	C Largeur de canal	D Hauteur de travail	E Hauteur	F Largeur	G Profondeur pied	H* Profondeur	I Hauteur totale	J** largeur totale	K Largeur du dérouleur séparé	Paquets/min. ***
BA24/15-30	240	150	30	955	1220	600	500	500	1505	840	220	36
BA32/20-30	320	200	30	955	1270	600	500	500	1505	840	220	34
BA40/25-30	400	250	30	955	1320	760	500	500	1505	1000	220	32
BA48/30-30	480	300	30	955	1370	760	500	500	1505	1000	220	30

* Pour une largeur de canal de 50mm, H = 520mm. Pour une largeur de canal de 77mm, H = 547mm.
 Pour une largeur de 102mm, H = 572mm et pour 127mm, H = 597mm. 127mm est uniquement disponible pour le BA24 et le BA32.
 ** Si le système de positionnement est installé, J est plus large de 130 mm.
 *** En cas de bandes positionnées, la cadence est 18-20 cycles/minute.
 Dimensions en mm.

Tension	230V/115V
Fréquence	50 HZ/60HZ
Pression d'air	Min 6 bar, max 10 bar
Consommation d'air	max. 50 L./min.
Puissance	500 watts



Tous droits de modification réservés

bandall[®]
THE STANDARD IN BANDING

BANDALL INTERNATIONAL Damzig 45, 3454 PS De Meern - Utrecht, Pays-Bas
 T +31 (0)348 431520 F +31 (0)348 431480 E info@bandall.com I bandall.com