

RIEMPITRICE DI CESTINI ACS-115



RIEMPITRICE DI CESTINI / VASSOI mod. ACS-115

La macchina mod. ACS-115 è composta da un trasportatore a catena, azionato da un motoriduttore.

Il caricamento del cestino/vassoio avviene manualmente o con accessorio deimpilatore automatico, mentre l'avviamento del trasportatore viene gestito in automatico dalla macchina stessa.

La macchina è completa di una tramoggia di riempimento o (optional) due tramogge di riempimento, alimentata direttamente dalla pesatrice. La macchina è predisposta per il montaggio della tramoggia / tramogge per alimentazione sia destra che sinistra.

La tramoggia/tramogge ha una capacità di 3 Kg. di prodotto, il quale viene scaricato in automatico, all'interno del cestino/vassoio sottostante, mediante l'apertura di due palette pneumatiche.

Lavorazione di cestini/vassoi da 0,5 Kg. a 3 Kg.

OPTIONAL:

- Doppia tramoggia pneumatica di riempimento che permette di alimentare contemporaneamente 2 cestini (Produzione: circa 38 cestini al minuto).

AUTOMATIC PUNNET / TRAY FILLING MACHINE mod. ACS-115

The machine mod. ACS-115 is composed by a chain conveyor, controlled by a variable speed motor.

The punnet/tray is positioned manually or by an automatic punnet denester, whereas the conveyor is automatically activated/controlled by the machine.

The machine is equipped with a pre-charge hopper or (optional) with two filling hoppers, which is/are fed directly from the weighing machine. The machine is adapted for installation of the feeding hopper (s) both on the right and/or on the left-hand side. This hopper (s) has/have a 3 kg produce capacity. The product is automatically discharged into the underlying punnet/tray by the opening of two pneumatic flaps.

Suitable to handle 0,5 to 3 kg punnets/trays.

OPTIONAL:

- Double pneumatic hopper suitable to contemporarily in-feed two punnets (Output: approx. 38 punnets/min.).

АВТОМАТИЧЕСКАЯ МАШИНА, ЗАПОЛНЯЮЩАЯ КОРЗИНКИ/ПОДДОНЫ модель ACS-115

Модель ACS-115 состоит из цепного конвейера, управляемого разноскоростным мотором.

Корзина/поддон устанавливаются в ручную или автоматической машиной для выборки поддонов, в то время как конвейер автоматически запускается и контролируется машиной.

Машина оборудована предзагрузочным бункером или (дополнительно) двумя завалочными бункерами который/которые снабжаются от весовой машины. Машина позволяет устанавливать завалочные бункер(ы) как с правой и/или левой стороны. Вместимость бункера(ов) – 3 кг. Продукт автоматически выгружается на стоящий снизу поддон по средством открытия двух пневматических створок.

Подходит для работы с поддонами весом 0.5 – 3 кг.

ДОПОЛНИТЕЛЬНО:

Двойной пневматический бункер для своевременной подачи на два поддона (производительность: приблизительно 38 поддонов в минуту)

DATI TECNICI/TECHNICAL DATA

PRODUZIONE
OUTPUT
PRODUCTION
LEISTUNG
PRODUCCIÓN
Производство

approx. 25 punnets / minute with
singular hopper

POTENZA ELETTRICA INSTALLATA
INSTALLED POWER
PUISSANCE ELECTRIQUE INSTALLÉE
ANSCHLUSSWERT ELEKTR
POTENCIA ELÉCTRICA INSTALADA
Установленная мощность

1,5 kW - 50 Hz - 400 V

CONSUMO ARIA
AIR CONSUMPTION
CONSOMMATION D'AIR
LUFTVERBRAUCH
CONSUMO DE AIRE
Потребление воздуха

50 NI/min - 6 bar

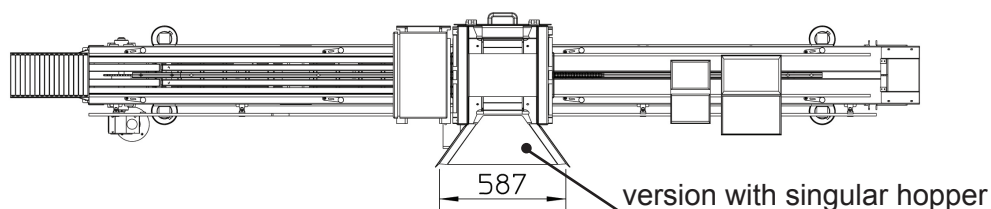
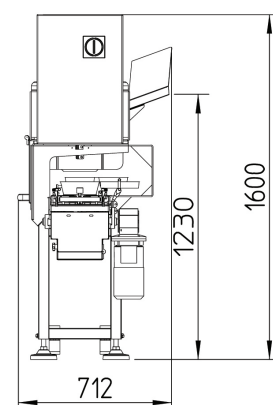
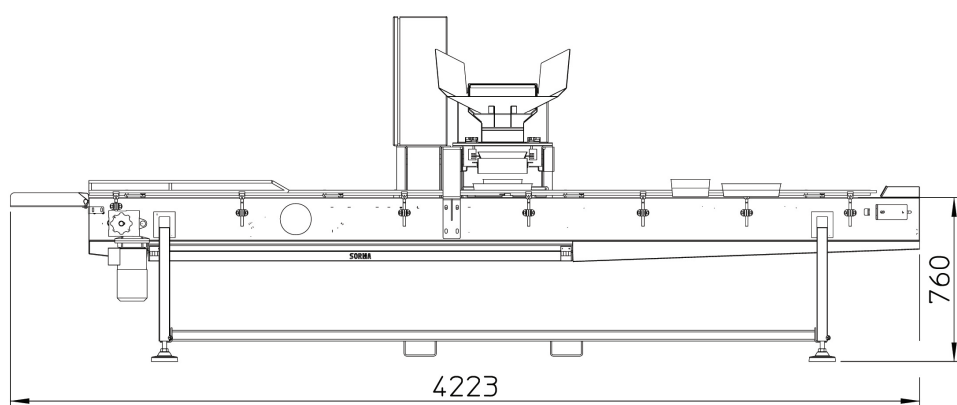

RIEMPITRICE DI CESTINI ACS-115

AGENTE DI ZONA / LOCAL DEALER



SORMA S.p.A.

via Delle Mele, 65 - 47522 Cesena (FC) - ITALY
Tel. (+39) 0547 418611 - Fax. (+39) 0547 418612
sorma@sormaitalia.com - www.sormagroup.com