

CLIPSATRICE SEMIAUTOMATICA VERTICALE BTS-120



CLIPSATRICE SEMIAUTOMATICA VERTICALE mod. BTS-120

Clipsatrice semiautomatica: effettua automaticamente la chiusura della rete. Adatta per prodotti di piccolo calibro tipo aglio ecc. Tubo portarete diametro 160 mm. Utilizza reggetta metallica avvolta in bobine. Provvista inoltre di bobina per inserimento nastrino da fissare nella retina a mo' di manico. Stampante di etichette a bandiera. Peso delle confezioni: da 0,2 a 1 kg.

SEMIAUTOMATIC VERTICAL CLIPPING MACHINE mod. BTS-120

Semiautomatic clipping machine: automatically closes net. Suitable for small products such as garlic, etc. 160 mm diameter net tube. Uses metal straps wound in reels. Also features reel for inserting tape to be fitted in the net as a handle. Wine-glass label printer. Weight of packs: 0,2 - 1 kg.

AGRAFEUSE SEMI-AUTOMATIQUE VERTICALE mod. BTS-120

Agrafeuse semi-automatique: elle effectue automatiquement la fermeture du filet uniquement. Indiquée pour des produits de petit calibre type ail, etc. Tube porte-filet diamètre 160 mm. Elle utilise un feuillard métallique enroulé en bobines. Egalement dotée de bobine pour l'introduction d'une bande à fixer dans le filet en guise de poignée. Imprimante d'étiquettes en drapeau. Poids des emballages: de 0,2 à 1 kg.

HALBAUTOMATISCHE CLIPMASCHINE mod. BTS-120

Halbautomatische Clipmaschine: zum Verschließen von Netzschläuchen mittels Clipband. Geeignet für kleinformatige Produkte, wie Knoblauch usw. Netzrohr (ø 160 mm). Inklusive Auszeichnung der Packungen mit Etiketten, Fähnchen, oder Mitlaufband. Drucker für Etiketten oder Fähnchen, Packungsgewicht: von 0,2 bis 1,0 kg.

GRAPADORA SEMIAUTOMÁTICA VERTICAL mod. BTS-120

Grapadora semiautomática: cierra automáticamente la malla. Apta para productos de pequeño calibre, como ajo, etc. Tubo portamalla de 160 mm de diámetro. Utiliza fleje metálico en bobinas. Dispone además de bobina para insertar una cinta que se fijará a la malla para servir de asa. Impresora de etiquetas de bandera. Peso de los paquetes: de 0,2 a 1 kg.

DATI TECNICI/TECHNICAL DATA

PRODUZIONE
OUTPUT
PRODUCTION
LEISTUNG
PRODUCCIÓN

up to approx. 30 packs/min

POTENZA ELETTRICA INSTALLATA
INSTALLED POWER
PUISSANCE ELECTRIQUE INSTALLÉE
ANSCHLUSSWERT ELEKTR
POTENCIA ELÉCTRICA INSTALADA

0,5 kW · 50 Hz · 400 V

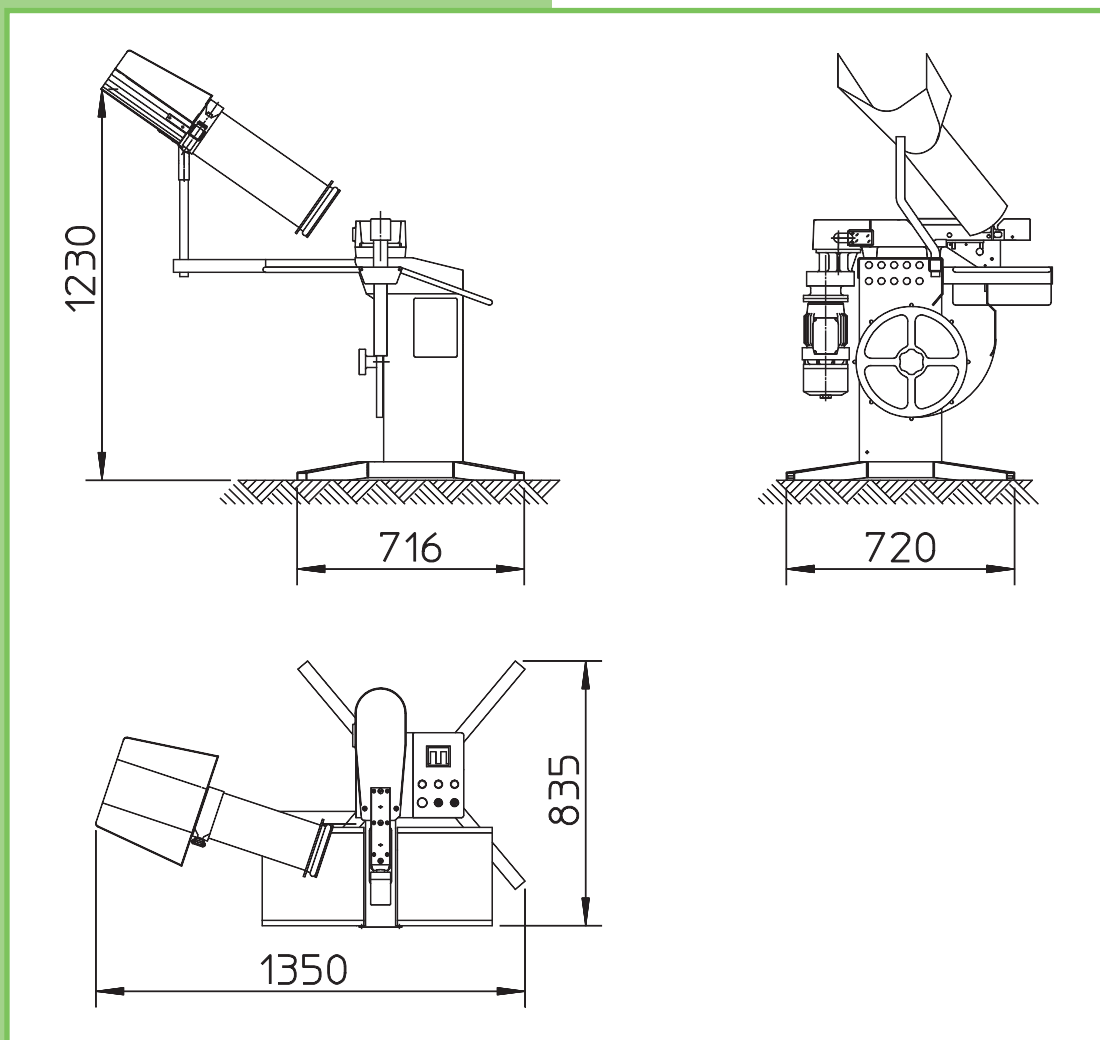

CLIPSATRICE SEMIAUTOMATICA VERTICALE BTS-120

AGENTE DI ZONA / LOCAL DEALER



SORMA SpA

Via Delle Mele, 65 - 47522 Cesena (FC) ITALY

Tel. (+39) 0547.41.86.11 - Fax (+39) 0547.41.86.29

sorma@sormaitalia.com - www.sormaitalia.com