

Vertical



AV650

MACCHINA CONFEZIONATRICE VERTICALE
vertical packaging machine/bagger



 AV650 un ottimo risultato della continua evoluzione ed esperienza di GNA SRL nei sistemi di confezionamento in verticale. Abbinabile a qualsiasi sistema di pesatura. Idonea a confezionare le diverse tipologie di prodotti alimentari dal settore ortofrutta e IV gamma, alla panificazione, dolciario ecc... in buste verticali a cuscino, buste a fondo quadro. Grazie ad una vastissima gamma di opzionali rendono l'AV650 completamente personalizzabile a seconda del tipo di prodotto da confezionare. Struttura in acciaio inox, velocità fino a 120 cicli/minuto compatibilmente con le caratteristiche del prodotto, del materiale di confezionamento e le dimensioni delle buste. Gestione con PLC di ultima generazione e pannello Touch Screen per creare ricette di produzione in modo semplice ed intuitivo; l'uso dei due servomotori brushless consente un utilizzo silenzioso con alte precisioni nella lunghezza busta e nella saldatura trasversale, su richiesta, anche tramite ultrasuoni. Rapido cambio del tubo formatore per agevolare le funzioni dell'operatore. Il quadro elettrico alloggiato all'interno della confezionatrice consente la riduzione degli ingombri rendendo l'AV650 facilmente sanificabile.

 AV650: an excellent result of the constantly evolving experience of GNA SRL in vertical packaging systems. Can be combined with any weighing system. Suitable for packaging different types of food products from the fruit & vegetable and fresh-cut market sector to the bread-making and confectionery industry etc. in vertical pillow bags, square bottom bags. Thanks to a wide range of options, AV650 is fully customizable depending on the type of product to be packaged. Stainless steel structure, speed up to 120 cycles/minute consistent with product characteristics, packaging material and size of the bags. Management with latest generation PLC and Touch Screen panel to create production recipes simply and intuitively. The two brushless servomotors enable low-noise use with high accuracy both in bag length and transversal sealing. Even via ultrasound on request. Rapid change of the forming tube to aid the operator's functions. The electrical panel located inside the packaging machine allows the reduction of overall dimensions making the AV650 easy to clean.



AV650

MACCHINA CONFEZIONATRICE VERTICALE
vertical packaging machine/bagger

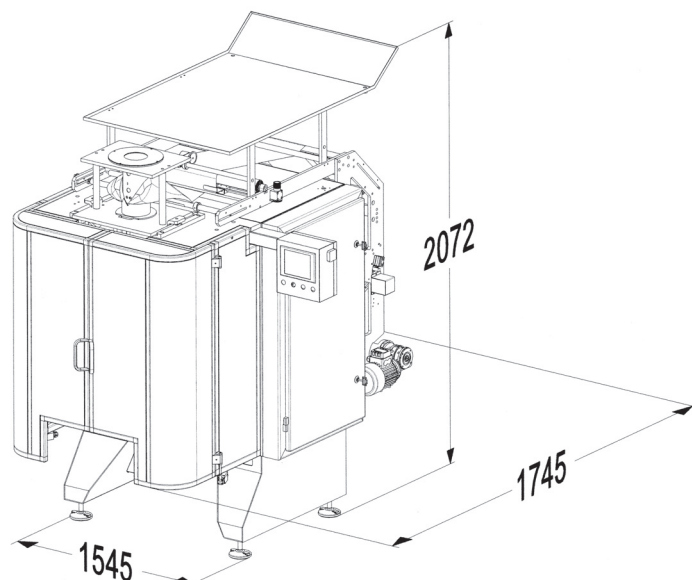

Dati tecnici principali - Technical characteristics AV650

Velocità (cicli/min) - Speed per minute

max 120

Larghezza bobina film - Film width

max 700 mm

Lunghezza busta - Product length

max 600 mm

Larghezza busta - Product width

min 108 - max 320 mm

Assorbimento elettrico - Power consumption

Consumo aria compressa - Compressed air consumption

210 NL/min



AV650 un résultat excellent de l'évolution continue et de l'expérience de GNA SRL dans les systèmes de conditionnement à la verticale. A assembler à n'importe quel système de pesage. Spécialement prévu pour conditionner les différentes typologies de produits alimentaires à partir du secteur des fruits et légumes et 4e gamme jusqu'à la boulangerie, confiserie, etc. en sachets verticaux type coussin et à fond carré. Grâce à une gamme très vaste d'options l'AV650 est complètement personnalisable suivant le type de produit à emballer. Structure en acier inox, des vitesses jusqu'à 120 cycles/min. dans la mesure où les caractéristiques du produit, du matériel de conditionnement et les dimensions des sachets le permettent. Gestion avec automate programmable de dernière génération et panneau à écran tactile, afin de créer des recettes de production d'une façon tout à fait simple et intuitive. L'emploi des deux servomoteurs brushless autorise une utilisation silencieuse avec de hautes précisions dans la longueur du sachet et dans la soudure transversale, sur demande, même moyennant les ultrasons. Changement rapide du tube formateur, afin de faciliter les fonctions de l'opérateur. Le tableau électrique logé à l'intérieur de la conditionneuse autorise la réduction des encombrements, ce qui facilite le nettoyage de la AV650.



AV650: ein optimales Resultat der kontinuierlichen Weiterentwicklung und der Erfahrung des Unternehmens GNA SRL bei den vertikalen Verpackungssystemen. Die Maschine kann mit jedem Wiegesystem gekoppelt werden. Geeignet für die Verpackung von unterschiedlichen Arten von Lebensmitteln, von frischem und von verzehfertig verarbeiteter Obst und Gemüse bis hin zu Back- und Süßwaren usw. in vertikalen Kissenbeuteln und Beuteln mit quadratischer Bodenseite. Mit der großen Auswahl an Optionals kann die AV650 optimal an die jeweiligen Anforderungen je nach zu verpackendem Produkttyp angepasst werden. Aufbau aus rostfreiem Edelstahl und Geschwindigkeiten bis zu 120 Zyklen/Minute je nach Produkteigenschaften, Verpackungsmaterial und Abmessungen der herzustellenden Beutel. Steuerung mit SPS der neuesten Generation und Bedientafel Touchscreen für die einfache und intuitiv verständliche Erstellung von Produktionsprogrammen; Der Einsatz der beiden bürstenlosen Servomotoren ermöglicht einen ruhigen Lauf mit hoher Präzision bei der Beutellänge und bei den Querversiegelungen, auf Anfrage auch mit Ultraschall. Schneller Wechsel des Formrohrs für die Erleichterung der Aufgaben des Bedieners. Die Schalttafel befindet sich im Inneren der Verpackungsmaschine und ermöglicht so eine kompaktere Ausführung; dadurch ist die AV650 einfach zu desinfizieren.



AV650 un excelente resultado de la evolución y experiencia continuas de GNA SRL en los sistemas de envasado vertical. Para combinar con cualquier sistema de pesaje. Adecuada para envasar los diferentes tipos de productos alimentarios desde el sector hortofrutícola y IV gama hasta el sector de la panificación, confitero, etc. en bolsas verticales acolchadas y bolsos con fondo cuadrado. Gracias a una gama de opcionales extremadamente amplia, AV650 se puede personalizar completamente dependiendo del tipo de producto que se debe envasar. Estructura de acero inoxidable, velocidad hasta 120 ciclos/minuto, si lo permiten las características del producto, el material de envasado y las dimensiones de las bolsas. Gestión con PLC de última generación y panel con pantalla táctil para crear recetas de producción de forma sencilla e intuitiva. El uso de los servomotores brushless permite un uso silencioso con alta precisión en la longitud de la bolsa y en la soldadura transversal, bajo petición, incluso mediante ultrasonidos. Cambio rápido del tubo formador para facilitar las funciones del operador. El cuadro eléctrico situado dentro de la envasadora permite la reducción del volumen, por lo que AV650 es fácil de esterilizar.

GNA s.r.l.
Sede legale e amministrativa
via Progresso, 15 - z.i. Ponte Rizzoli
Divisione Packaging
via Piemonte, 56 - z.i. Quaderna
40064 Ozzano Emilia (BO)
tel. +39 051 798694 fax +39 051 6523455
info@gnasrl.com www.gnasrl.com



GNA[®]
SRL